



13W Madison Banker's Lamp

H13RA5

CAUTION! IMPORTANT SAFETY INSTRUCTIONS: THIS PORTABLE LAMP HAS A POLARIZED PLUG (ONE BLADE IS WIDER THAN THE OTHER) AS A FEATURE TO REDUCE THE RISK OF ELECTRIC SHOCK. THIS PLUG WILL FIT IN A POLARIZED OUTLET ONLY ONE WAY. IF THE PLUG DOES NOT FIT FULLY IN THE OUTLET, REVERSE THE PLUG. IF IT STILL DOES NOT FIT, CONTACT A QUALIFIED ELECTRICIAN. NEVER USE WITH AN EXTENSION CORD UNLESS PLUG CAN BE FULLY INSERTED. DO NOT ALTER THE PLUG.

CAUTION: TO PREVENT ELECTRIC SHOCK, MATCH WIDE BLADE OF PLUG TO WIDE SLOT, FULLY INSERT.

- If the supply cord is damaged, it must be replaced by the manufacturer or its service agent or a similar qualified person in order to avoid a hazard.
- Indoor use only.

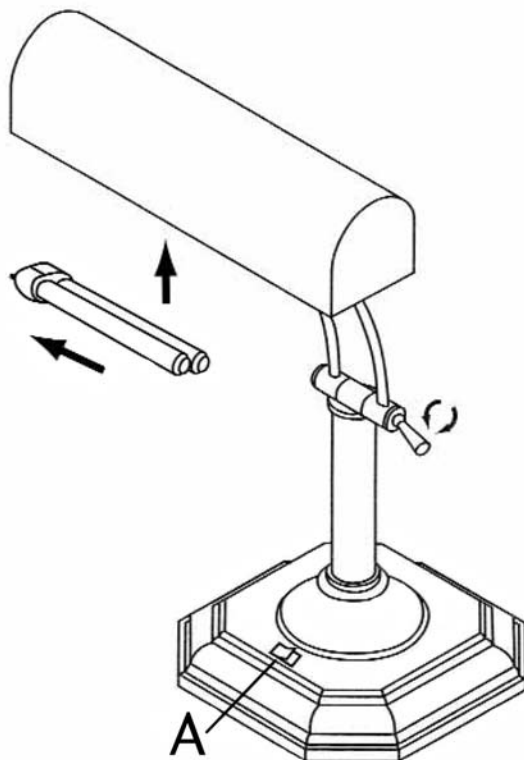

AVERTISSEMENT! IMPORTANTES DIRECTIVES DE SECURITE: CETTE LAMPE PORTATIVE EST MUNIE D'UNE FICHE POLARISEE (UNE BORNE PLUS LARGE QUE L'AUTRE). CE DISPOSITIF DE SECURITE DIMINUE LE RISQUE DE CHOCS ELECTRIQUES PUISQUE LA FICHE NE S'INSERE DANS LA PRISE QUE D'UN SEUL COTE. SI ELLE N'ENTRE PAS DANS LA PRISE, INVERSEZ-LA. SI ELLE N'ENTRE TOUJOURS PAS, COMMUNIQUEZ AVEC UN ELECTRICIEN QUALIFIE. N'UTILISEZ JAMAIS UNE RALLONGE SAUF SI LA FICHE S'INSERE ENTIEREMENT. NE MODIFIEZ PAS CE DISPOSITIF DE SECURITE.

AVERTISSEMENT: POUR PREVENIR LES CHOCS ELECTRIQUES, INSEREZ LE BOUT LARGE DE LA FICHE DANS LA GRANDE FENTE ET PUSSEZ JUSQU'AU BOUT.

- Si le câble d'alimentation est endommagé, il doit être remplacé par le fabricant, son agent de service ou une personne qualifiée afin d'éviter les accidents.
- Utilisation intérieure seulement.

PRECAUCIÓN! INSTRUCCIONES DE SEGURIDAD IMPORTANTES: ESTA LÁMPARA PORTÁTIL TIENE UN ENCHUFE POLARIZADO (UNA DE SUS PATAS ES MÁS ANCHA QUE LA OTRA) COMO CARACTERÍSTICA PARA REDUCIR EL RIESGO DE UNA DESCARGA ELÉCTRICA. ESTE ENCHUFE ENCAJARÁ EN CUALQUIER TOMACORRIENTE POLARIZADO SOLO DE UNA MANERA. SI EL ENCHUFE NO CALZA COMPLETAMENTE EN EL TOMACORRIENTE DÉLE LA VUELTA. SI AÚN NO ENCAJA, PÓNGASE EN CONTACTO CON UN ELECTRICISTA CALIFICADO. NUNCA UTILICE UNA EXTENSIÓN A NO SER QUE EL ENCHUFE PUEDA SER TOTALMENTE INSERTADO. NO ALTERE EL ENCHUFE.

PRECAUCIÓN: PARA PREVENIR UNA DESCARGA ELÉCTRICA, HAGA COINCIDIR LA PATA ANCHA DEL ENCHUFE CON LA RANURA ANCHA, INSERTE TOTALMENTE

- Si el cordón sufre algún daño, debe ser reemplazado por el fabricante, su agente de servicio o persona similarmente calificada para evitar cualquier peligro.
- Sólo para uso en interiores.

1. Make sure the lamp is not plugged into an electrical socket.
2. Remove the tube carefully from the packaging. Set the lamp on a flat surface such as a table, desk, etc.
3. To install the tube in the socket, grasp the tube firmly in your hand, position the tube so it is aligned to socket, then push the tube straight into the socket until it "snaps" into place.
4. To remove the tube from the socket, grasp it firmly in your hand and pull it straight out of the socket. **Do not twist or turn the tube.**
5. Plug lamp into a standard 120V socket and depress the power switch (A) to turn on or off.

Please note that in operation, OTT-LITE® tubes are not dimmable.

Enjoy your OTT-LITE® Madison Banker's Lamp!

This lighting system is designed for use with OTT-LITE VisionSaver Plus® tubes only (model number T13330). Use of other products voids the warranty and may result in damage to the lighting system.



13W Madison Banker's Lamp

H13RA5

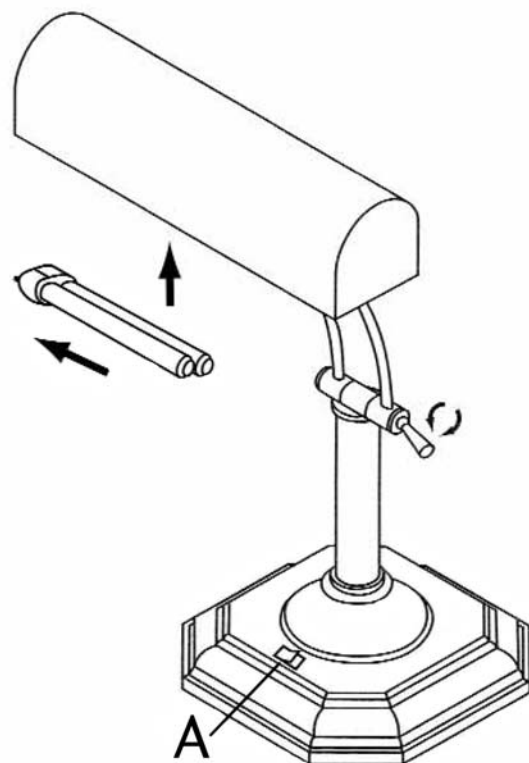

FRANÇAIS **Lampe de Bureau de Banquier Madison 13W**

1. Assurez-vous que la lampe n'est pas branchée dans une prise de courant électrique.
2. Retirez le tube soigneusement de son emballage. Placez la lampe sur une surface plate telle qu'une table, un bureau, etc.
3. Pour installer le tube dans la douille, attrapez-le fermement, positionnez-le afin qu'il soit aligné sur la douille, puis poussez-le dans la douille jusqu'à ce qu'il "s'enclenche" en position.
4. Pour retirer le tube de la douille, attrapez-le fermement et retirez-le directement de la douille. **Ne faites pas pivoter ou ne tournez pas le tube.**
5. Branchez la lampe sur une prise standard 120V et abaissez l'interrupteur d'alimentation (A) en position marche ou arrêt.

Veuillez noter qu'une fois en marche, l'intensité des tubes fluorescents OTT-LITE® ne peut pas être réglée.

Profitez de votre lampe de Bureau de Banquier OTT-LITE® Madison !

Ce système d'éclairage est conçu pour être utilisé avec les tubes OTT-LITE VisionSaver Plus® uniquement (numéro de modèle T13330). L'utilisation d'autres produits annule la garantie et pourrait endommager le système d'éclairage.

ESPAÑOL **Lámpara de Banquero Madison de 13W**

1. Asegúrese que la lámpara no está enchufada a un tomacorriente.
2. Cuidadosamente retire el tubo de su empaque. Coloque la lámpara sobre una superficie plana como una mesa, escritorio, etc.
3. Para instalar el tubo en el socket, tome el tubo firmemente en su mano, coloque el tubo en posición alineada con el socket, y luego empuje el tubo dentro del socket hasta que "encaje" en su lugar.
4. Para retirar el tubo del socket, tómelo firmemente en su mano y hálelo del socket. **No gire o de vueltas al tubo.**
5. Enchufe la lámpara a un tomacorriente estándar de 120V y accione el interruptor de poder (A) para encender o apagar.

Por favor tenga en cuenta que durante la operación, los tubos OTT-LITE® no son graduables.

¡Disfrute su Lámpara de Banquero Madison OTT-LITE®!

Este sistema de iluminación está diseñado para ser utilizado únicamente con tubos OTT-LITE VisionSaver Plus® (modelo número T13330). El uso de otros productos anula la garantía y pudiera resultar en daños al sistema de iluminación.